

平成22年度宮崎県高等学校1年生体育大会バスケットボール競技 勝ち上がり表
男子の部

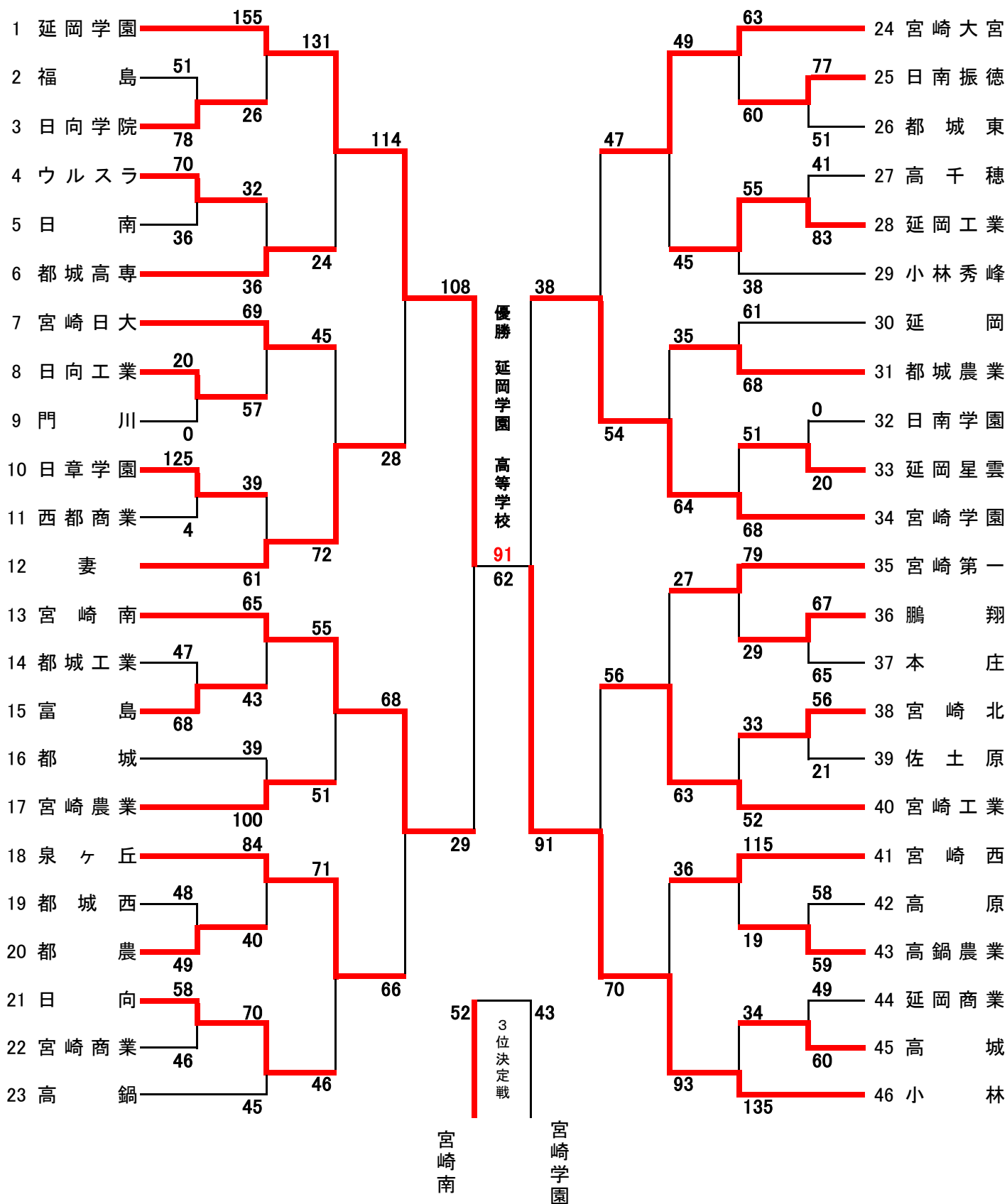

【最終結果】

優勝
準優勝
第3位
第4位

延岡学園
小林
宮崎南
宮崎学園

高等学校
高等学校
高等学校
高等学校

平成22年度宮崎県高等学校1年生体育大会バスケットボール競技 勝ち上がり表
女子の部

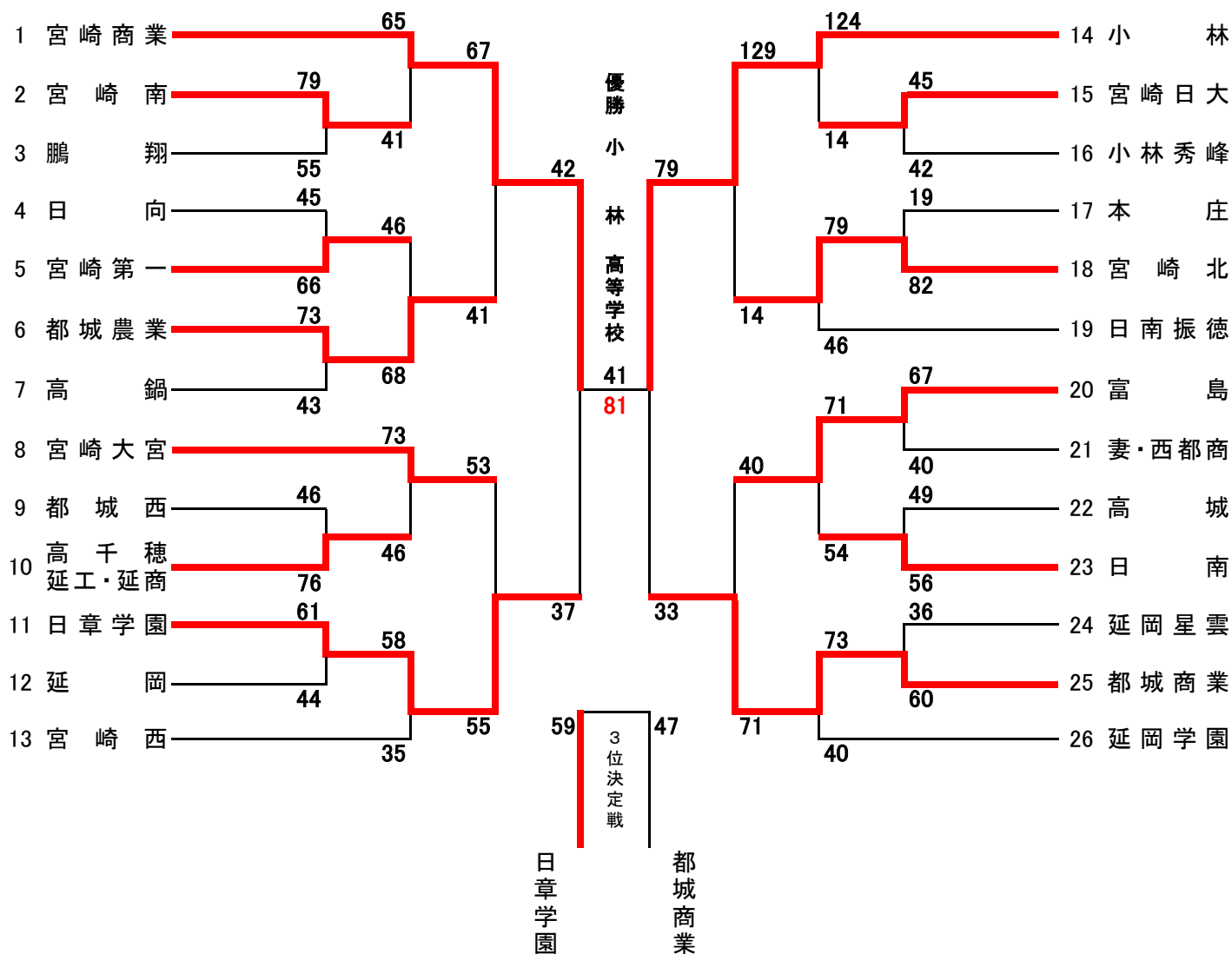

【最終結果】

優勝
準優勝
第3位
第4位

小林
宮崎商業
日章学園
都城商業

高等学校
高等学校
高等学校
高等学校

平成22年度宮崎県高等学校1年生体育大会・バスケットボール競技 大会結果(詳細)

◎男子試合結果【8月28日(土)】

B1		D1		E1
宮崎北 56	$\begin{bmatrix} 12 - 7 \\ 13 - 8 \\ 19 - 4 \\ 12 - 2 \end{bmatrix}$	21 佐土原 高千穂 41	$\begin{bmatrix} 12 - 21 \\ 4 - 21 \\ 12 - 23 \\ 13 - 18 \end{bmatrix}$	83 延岡工 日向 58
				$\begin{bmatrix} 7 - 9 \\ 16 - 12 \\ 18 - 9 \\ 17 - 16 \end{bmatrix}$
				46 宮崎商
F1		G1		H1
日章 125	$\begin{bmatrix} 41 - 0 \\ 28 - 0 \\ 20 - 2 \\ 36 - 2 \end{bmatrix}$	4 西都商 延岡商 49	$\begin{bmatrix} 13 - 16 \\ 14 - 18 \\ 8 - 12 \\ 14 - 14 \end{bmatrix}$	60 高城 日南学 0
				$\begin{bmatrix} 0 - 20 \\ - \\ - \\ - \end{bmatrix}$
				20 星雲
A2		B2		D2
鷗翔 67	$\begin{bmatrix} 9 - 23 \\ 15 - 9 \\ 20 - 20 \\ 23 - 13 \end{bmatrix}$	65 本庄 ウルスラ 70	$\begin{bmatrix} 18 - 6 \\ 18 - 7 \\ 19 - 14 \\ 15 - 9 \end{bmatrix}$	36 日南 高原 58
				$\begin{bmatrix} 6 - 16 \\ 20 - 20 \\ 13 - 12 \\ 19 - 11 \end{bmatrix}$
				59 高鍋農
F2		H2		C3
振徳 77	$\begin{bmatrix} 28 - 9 \\ 16 - 12 \\ 14 - 12 \\ 19 - 18 \end{bmatrix}$	51 都城東 福島 51	$\begin{bmatrix} 10 - 25 \\ 16 - 12 \\ 11 - 19 \\ 14 - 22 \end{bmatrix}$	78 日向学 日向工 20
				$\begin{bmatrix} 20 - 0 \\ - \\ - \\ - \end{bmatrix}$
				0 門川
E3		G3		H3
都城工 47	$\begin{bmatrix} 13 - 23 \\ 12 - 12 \\ 11 - 21 \\ 11 - 12 \end{bmatrix}$	68 富島 都城西 48	$\begin{bmatrix} 4 - 17 \\ 12 - 9 \\ 12 - 13 \\ 20 - 10 \end{bmatrix}$	49 都農 都城 39
				$\begin{bmatrix} 10 - 16 \\ 8 - 30 \\ 6 - 29 \\ 15 - 25 \end{bmatrix}$
				100 宮崎農
A4		B4		D4
延岡 61	$\begin{bmatrix} 11 - 14 \\ 24 - 16 \\ 14 - 13 \\ 12 - 25 \end{bmatrix}$	68 都城農 宮崎北 33	$\begin{bmatrix} 6 - 8 \\ 5 - 12 \\ 3 - 20 \\ 19 - 12 \end{bmatrix}$	52 宮崎工 延岡工 55
				$\begin{bmatrix} 16 - 7 \\ 21 - 8 \\ 13 - 6 \\ 5 - 17 \end{bmatrix}$
				38 秀峰
E4		F4		G4
日向 70	$\begin{bmatrix} 21 - 6 \\ 16 - 5 \\ 11 - 14 \\ 22 - 20 \end{bmatrix}$	45 高鍋 日章 39	$\begin{bmatrix} 16 - 9 \\ 10 - 21 \\ 8 - 13 \\ 5 - 18 \end{bmatrix}$	61 妻 高城 34
				$\begin{bmatrix} 8 - 36 \\ 12 - 29 \\ 8 - 33 \\ 6 - 37 \end{bmatrix}$
				135 小林
H4		A5		B5
星雲 51	$\begin{bmatrix} 6 - 13 \\ 6 - 16 \\ 13 - 19 \\ 26 - 20 \end{bmatrix}$	68 宮崎学 第一 79	$\begin{bmatrix} 23 - 7 \\ 18 - 4 \\ 15 - 11 \\ 23 - 7 \end{bmatrix}$	29 鷗翔 ウルスラ 32
				$\begin{bmatrix} 8 - 8 \\ 9 - 11 \\ 7 - 7 \\ 8 - 10 \end{bmatrix}$
				36 高専
C5		D5		E5
日大 69	$\begin{bmatrix} 11 - 8 \\ 11 - 18 \\ 22 - 6 \\ 25 - 25 \end{bmatrix}$	57 日向工 宮崎西 115	$\begin{bmatrix} 33 - 4 \\ 12 - 7 \\ 29 - 2 \\ 41 - 6 \end{bmatrix}$	19 高鍋農 宮崎南 65
				$\begin{bmatrix} 16 - 11 \\ 12 - 7 \\ 20 - 11 \\ 17 - 14 \end{bmatrix}$
				43 富島
F5		G5		H5
大宮 63	$\begin{bmatrix} 23 - 16 \\ 16 - 8 \\ 12 - 12 \\ 12 - 24 \end{bmatrix}$	60 振徳 泉ヶ丘 84	$\begin{bmatrix} 24 - 10 \\ 26 - 9 \\ 22 - 8 \\ 12 - 13 \end{bmatrix}$	40 都農 延岡学 155
				$\begin{bmatrix} 33 - 16 \\ 40 - 2 \\ 45 - 4 \\ 37 - 4 \end{bmatrix}$
				26 日向学

◎男子試合結果【8月29日(日)】

A1		B1		E1
延岡学 131	$\begin{bmatrix} 37 - 3 \\ 32 - 6 \\ 28 - 11 \\ 34 - 4 \end{bmatrix}$	24 高専 日大 45	$\begin{bmatrix} 12 - 16 \\ 12 - 17 \\ 15 - 14 \\ 6 - 25 \end{bmatrix}$	72 妻 泉ヶ丘 71
				$\begin{bmatrix} 21 - 17 \\ 10 - 8 \\ 16 - 13 \\ 24 - 8 \end{bmatrix}$
				46 日向
F1		A2		B2
宮崎南 55	$\begin{bmatrix} 8 - 14 \\ 15 - 9 \\ 12 - 21 \\ 20 - 7 \end{bmatrix}$	51 宮崎農 第一 27	$\begin{bmatrix} 6 - 21 \\ 14 - 17 \\ 2 - 11 \\ 5 - 14 \end{bmatrix}$	63 宮崎工 宮崎西 36
				$\begin{bmatrix} 10 - 21 \\ 8 - 20 \\ 9 - 24 \\ 9 - 28 \end{bmatrix}$
				93 小林
A3		B3		E3
大宮 49	$\begin{bmatrix} 19 - 6 \\ 4 - 10 \\ 12 - 11 \\ 14 - 18 \end{bmatrix}$	45 延岡工 都城農 35	$\begin{bmatrix} 12 - 16 \\ 9 - 16 \\ 9 - 20 \\ 5 - 12 \end{bmatrix}$	64 宮崎学 宮崎南 68
				$\begin{bmatrix} 14 - 12 \\ 20 - 23 \\ 21 - 14 \\ 13 - 17 \end{bmatrix}$
				66 泉ヶ丘
A4		B4		A5
延岡学 114	$\begin{bmatrix} \#\# - 8 \\ - 6 \\ - 10 \\ - 4 \end{bmatrix}$	28 妻 宮崎工 56	$\begin{bmatrix} 12 - 10 \\ 17 - 17 \\ 12 - 23 \\ 15 - 20 \end{bmatrix}$	70 小林 大宮 47
				$\begin{bmatrix} 10 - 13 \\ 5 - 9 \\ 14 - 11 \\ 18 - 21 \end{bmatrix}$
				54 宮崎学

◎男子試合結果【8月30日(月)】

A2		B2
延岡学 108	$\begin{bmatrix} 19 - 4 \\ 31 - 4 \\ 32 - 7 \\ 26 - 14 \end{bmatrix}$	29 宮崎南 宮崎学 38
		$\begin{bmatrix} 6 - 22 \\ 13 - 22 \\ 10 - 25 \\ 9 - 22 \end{bmatrix}$
		91 小林
A4		B4
延岡学 91	$\begin{bmatrix} 21 - 15 \\ 25 - 14 \\ 20 - 10 \\ 25 - 23 \end{bmatrix}$	62 小林 宮崎南 52
		$\begin{bmatrix} 13 - 10 \\ 14 - 7 \\ 17 - 11 \\ 8 - 15 \end{bmatrix}$
		43 宮崎学

平成22年度宮崎県高等学校1年生体育大会・バスケットボール競技 大会結果(詳細)

◎女子試合結果【8月28日(土)】

A1		C1		C2		
都城農 73	$\begin{bmatrix} 22 - 6 \\ 16 - 8 \\ 14 - 22 \\ 21 - 7 \end{bmatrix}$	43 高 鍋 日 大 45	$\begin{bmatrix} 10 - 6 \\ 12 - 9 \\ 13 - 18 \\ 10 - 9 \end{bmatrix}$	42 秀 峰 都城西 46	$\begin{bmatrix} 12 - 14 \\ 10 - 23 \\ 16 - 17 \\ 8 - 22 \end{bmatrix}$	76 高千穂 延工業
E2		G2		A3		
富 島 67	$\begin{bmatrix} 24 - 8 \\ 15 - 12 \\ 14 - 10 \\ 14 - 10 \end{bmatrix}$	40 妻 西都商 日 章 61	$\begin{bmatrix} 12 - 12 \\ 8 - 11 \\ 27 - 12 \\ 14 - 9 \end{bmatrix}$	44 延 岡 高 城 49	$\begin{bmatrix} 10 - 8 \\ 14 - 17 \\ 14 - 15 \\ 11 - 16 \end{bmatrix}$	56 日 南
B3		D3		F3		
本 庄 19	$\begin{bmatrix} 2 - 13 \\ 4 - 24 \\ 8 - 26 \\ 5 - 19 \end{bmatrix}$	82 宮崎北 星 雲 36	$\begin{bmatrix} 6 - 18 \\ 6 - 15 \\ 8 - 11 \\ 16 - 16 \end{bmatrix}$	60 都城商 日 向 45	$\begin{bmatrix} 9 - 12 \\ 14 - 11 \\ 14 - 21 \\ 8 - 22 \end{bmatrix}$	66 第 一
C4						
宮崎南 79	$\begin{bmatrix} 19 - 12 \\ 6 - 17 \\ 36 - 15 \\ 18 - 11 \end{bmatrix}$	55 鵬 翔				

◎女子試合結果【8月29日(日)】

C1		D1		C2		
宮崎商 65	$\begin{bmatrix} 17 - 11 \\ 12 - 6 \\ 16 - 10 \\ 20 - 14 \end{bmatrix}$	41 宮崎南 第 一 46	$\begin{bmatrix} 12 - 25 \\ 4 - 12 \\ 19 - 12 \\ 11 - 19 \end{bmatrix}$	68 都城農 富 島 71	$\begin{bmatrix} 19 - 17 \\ 19 - 9 \\ 11 - 17 \\ 22 - 11 \end{bmatrix}$	54 日 南
D2		E2		F2		
都城商 73	$\begin{bmatrix} 18 - 9 \\ 20 - 9 \\ 24 - 11 \\ 11 - 11 \end{bmatrix}$	40 延岡学 日 章 58	$\begin{bmatrix} 19 - 2 \\ 16 - 2 \\ 12 - 14 \\ 11 - 17 \end{bmatrix}$	35 宮崎西 大 宮 73	$\begin{bmatrix} 26 - 17 \\ 17 - 11 \\ 15 - 7 \\ 15 - 11 \end{bmatrix}$	46 高千穂 延工業
C3		D3		C4		
小 林 124	$\begin{bmatrix} 41 - 0 \\ 32 - 5 \\ 28 - 5 \\ 23 - 4 \end{bmatrix}$	14 日 大 宮崎北 79	$\begin{bmatrix} 28 - 5 \\ 10 - 14 \\ 15 - 18 \\ 26 - 9 \end{bmatrix}$	46 振 徳 宮崎商 67	$\begin{bmatrix} 16 - 4 \\ 13 - 3 \\ 15 - 16 \\ 23 - 18 \end{bmatrix}$	41 都城農
D4		E4		C5		
富 島 40	$\begin{bmatrix} 8 - 28 \\ 12 - 11 \\ 13 - 16 \\ 7 - 16 \end{bmatrix}$	71 都城商 大 宮 53	$\begin{bmatrix} 15 - 18 \\ 12 - 17 \\ 8 - 13 \\ 18 - 7 \end{bmatrix}$	55 日 章 小 林 129	$\begin{bmatrix} 36 - 2 \\ 40 - 5 \\ 22 - 5 \\ 31 - 2 \end{bmatrix}$	14 宮崎北

◎女子試合結果【8月30日(月)】

A1		B1		
宮崎商 42	$\begin{bmatrix} 4 - 12 \\ 14 - 9 \\ 14 - 0 \\ 10 - 16 \end{bmatrix}$	37 日 章 小 林 79	$\begin{bmatrix} 22 - 6 \\ 20 - 5 \\ 17 - 10 \\ 20 - 12 \end{bmatrix}$	33 都城商
A3		B3		
宮崎商 41	$\begin{bmatrix} 6 - 26 \\ 13 - 27 \\ 11 - 15 \\ 11 - 13 \end{bmatrix}$	81 小 林 日 章 59	$\begin{bmatrix} 14 - 11 \\ 17 - 13 \\ 17 - 10 \\ 11 - 13 \end{bmatrix}$	47 都城商