

## 第4回全国U15バスケットボール選手権大会宮崎県予選会

期 日 令和5年10月28日(土) 29日(日)

会 場 28日：宮崎市立加納中学校体育館（A・Bコート）      都農町立都農中学校体育館（C・Dコート）

29日：宮崎市立加納中学校体育館（A・Bコート）

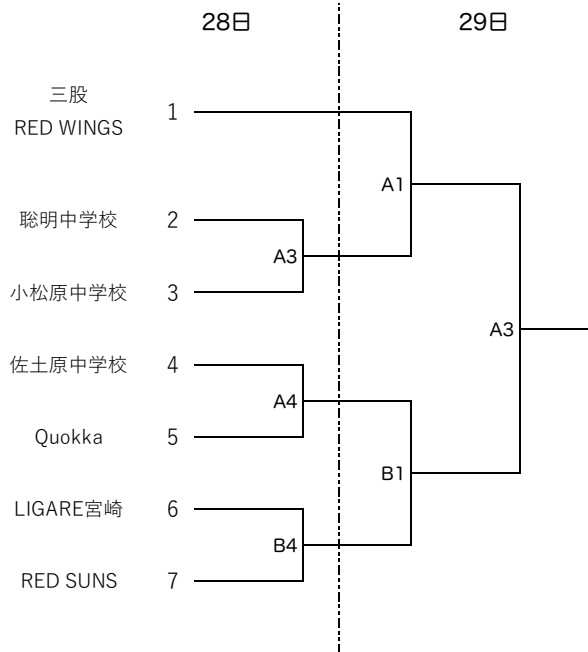
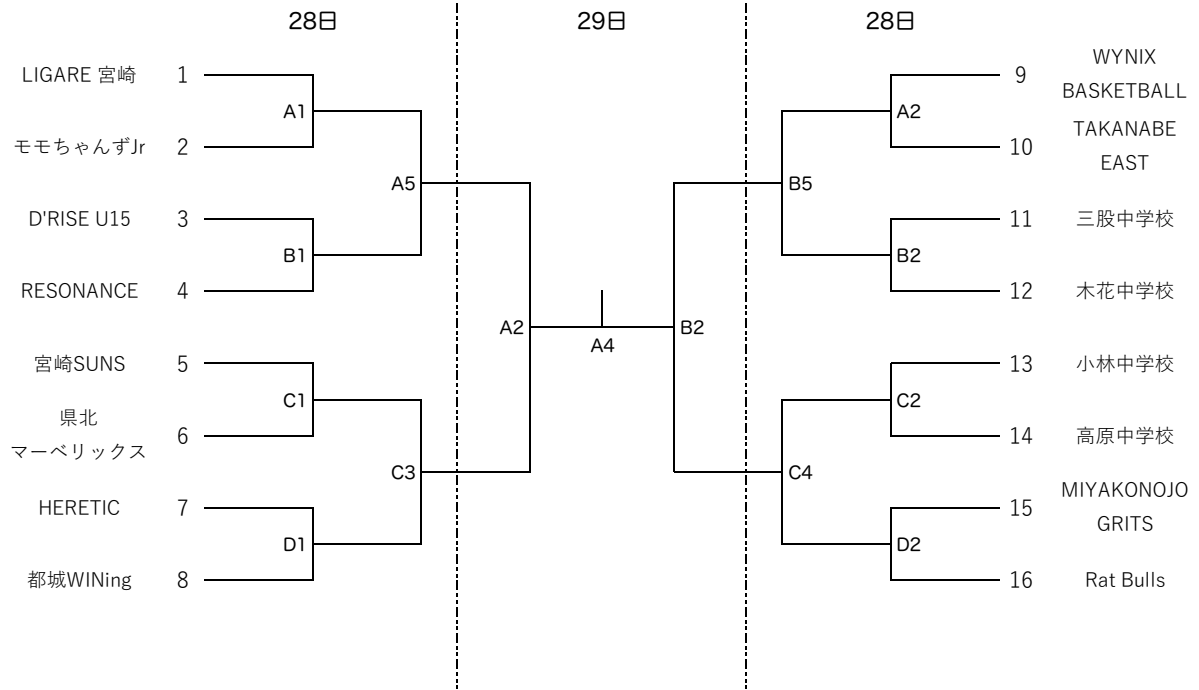

試合開始予定時刻	
第1試合	9:00
第2試合	10:20
第3試合	11:40
第4試合	13:00
第5試合	14:20